

ADJUSTABLE HINGE, COUNTERFORCE PLUS and X2K-0A

FITTING INSTRUCTIONS

SWEDISH	4
DANISH	6
FINNISH	8
NORWEGIAN	10
ROMANIAN	12
POLISH	14



Breg, Inc.

2382 Faraday Avenue, Suite 300
Carlsbad, CA 92008 U.S.A.

P: 800-321-0607

F: 800-329-2734

www.breg.com

©2023 Breg, Inc. All rights reserved.

AW-1.04057 Rev B 10/23

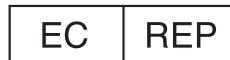

E/U authorized representative
MDSS GmbH
Schiffgraben 41
D-30175 Hannover
Germany

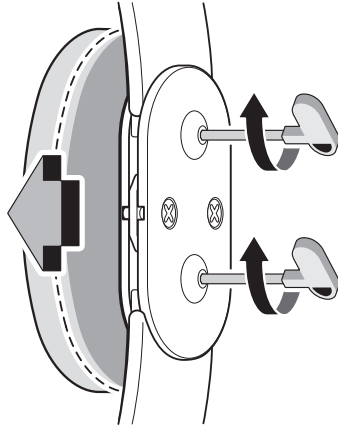
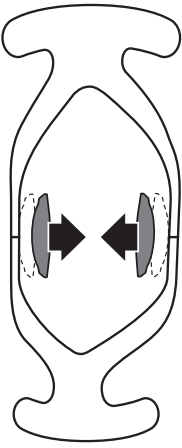
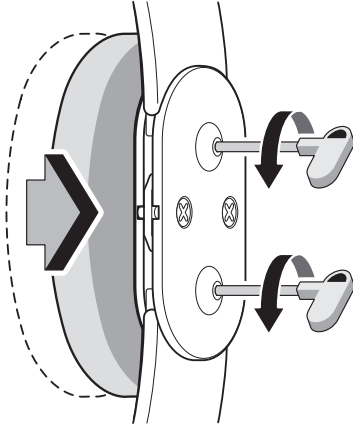
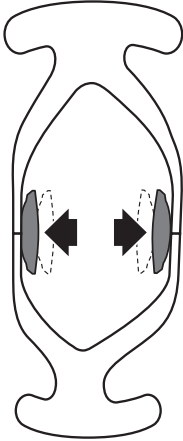
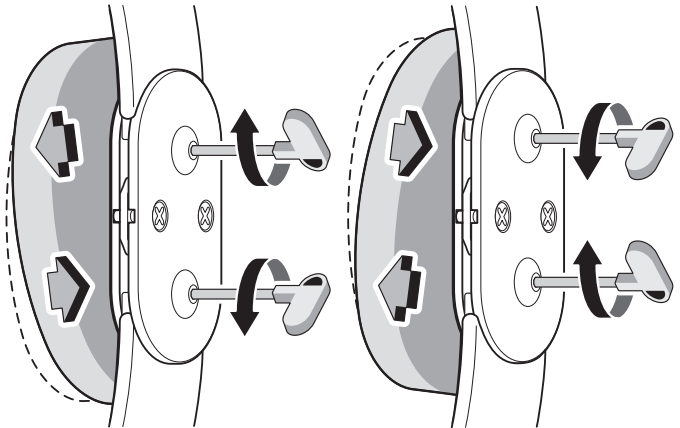
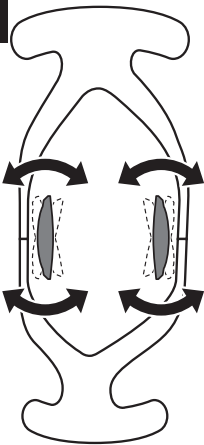

A**B****C**

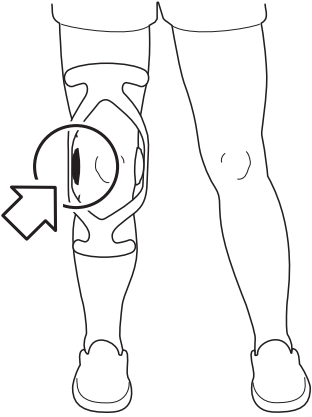
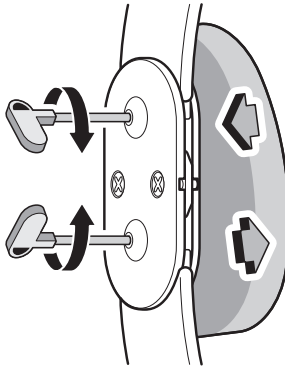
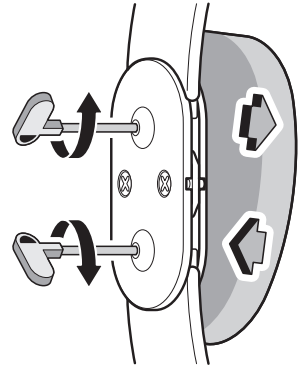
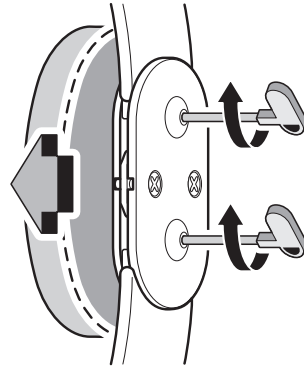
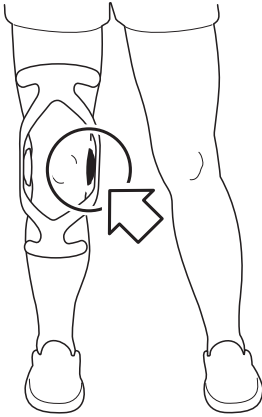
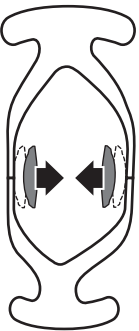
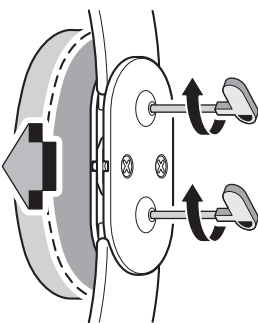
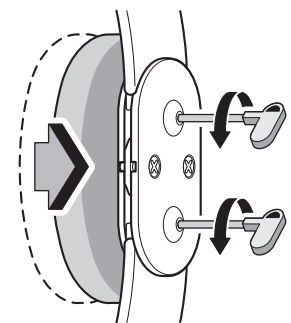
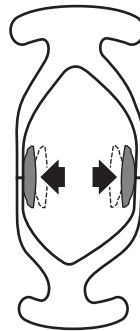
D**E****F****G****H****I****J**

⚠ VARNINGAR

LÄS JUSTERINGSANVISNINGARNA OCH VARNINGARNA NOGGRANT FÖRE ANVÄNDNING.

FÖR ANVÄNDNING AV EN ENDA PATIENT.

KONTAKTA DIN LÄKARE OMEDELbart OM DU UPPLÉVER ÖKAD SMÄRTA, SVULLNAD, HUDIRRITATION ELLER ANDRA BIVERKNINGAR NÄR DU ANVÄNDER DENNA PRODUKT.

DEN HÄR PRODUKTEN KOMMER INTE ATT FÖRHINDRA ELLER REDUCERA ALLA SKADOR. LÄMPLIG REHABILITERING OCH JUSTERAD AKTIVITET OCKSÅ EN VÄSENTLIG DEL AV ETT SÅKERT BEHANDLINGSPROGRAM. KONTAKTA DIN LICENSIERADE VÅRDPERSONAL OM DU HAR NÅGRA FRÅGOR OM SÄKER ANVÄNDNING AV DENNA PRODUKT RELATERAD TILL DIN MEDICINSKA HISTORIA.

FÖRSIKTIGHET: SKÖTSEL OCH RENGÖRING AV DENNA PRODUKT ÄR AVGÖRANDE FÖR DESS FORTSÄTTA STYRKA OCH PRESTANDA. FÖLJ BORTTAGNINGS- OCH RENGÖRINGSPROCESSEN SOM BESKRIVS NEDAN.

FÖRSIKTIGHET: NÄR DU ANVÄNDER ORTOSER BILATERALT, JUSTERA DIN AKTIVITET EFTER BEHOV FÖR ATT FÖRHINDRA ATT DE MEDIALA GÅNGJÄRNE KOMMER I KONTAKT MED VARANDRA.

INSTRUKTIONER FÖR JUSTERBART GÅNGJÄRN

Justering för löst sittande dynor

A. Använd det medföljande verktyget för att vrida de övre och nedre justeringsskruvarna på sidorna av de mediala och laterala gångjärnen medurs. Detta kommer att flytta kondyldynorna inåt, tätare mot knäet. Justera för bekväm, jämn passform.

Justering för tätt passande dynor

B. Vrid de övre och nedre justeringsskruvarna på sidorna av de mediala och laterala gångjärnen moturs. Detta kommer att flytta kondylskydden utåt, bort från knäet.

Justering om det är för löst eller åtdraget vid dynans övre eller nedre kant

C. Kondyldynorna kan lutats för att passa knäets kontur. Dynornas övre eller nedre kant kan justeras så att de sitter tätare eller löst genom att vrida på de övre eller nedre justeringsskruvarna. Vrid skruvarna moturs för att flytta dynans kant utåt, bort från knäet. Vrid skruvarna medurs för att flytta dynans kant inåt, tätare mot knäet.

INSTRUKTIONER FÖR COUNTERFORCE PLUS OCH X2K-OA ENSIDIG OSTEOARTRIT

Justera den laterala kondylplattan (på utsidan)

D. Med ortosen på, gå 5 minuter för att placera ortosen korrekt och se till att sidokondylplattan applicerar sidokraft på knäet. Om större lateral kraft krävs för att lindra symtomen, vrid den övre och den nedre justeringsskruven på sidan av gångjärnet medurs. Det kommer att flytta kondyldynan inåt (mot knät), och applicera större lateral kraft mot knät.

E. De övre och nedre justeringsskruvarna kan justeras olika för att passa olikformade knäkonturer.

F. För bättre komfort kan olika justeringar av de övre och nedre skruvarna fördela lateral kraft jämnare.

Säkerställ att stora gelfyllda kondyldynor sitter fast i den laterala kondylkorgen (på utsidan).

Om något allvarligt tillbud uppstår i relation till den här ortosen, rapportera till Breg och till den behöriga myndigheten i medlemslandet som användaren och/eller patienten är etablerad i.

Montera den mediala (inre) kondyldynan

G. Med ortosen ordentligt på plats och i sidledskondyldynan (yttre) justerad för optimal komfort och smärtlindring, vrid justeringskruvarna på sidan av det mediala gångjärnet medurs tills kondyldynan kommer i kontakt med knäet med ett fast, bekvämt tryck. Den mediala kondyldynan kan också justeras för att passa olika knäkonturer och maximera dynans kontaktyta.

Viktig notering: När du bär ortosen under en längre period kan du uppleva obehag orsakat av tryck från de mediala eller laterala kondylskydden. Dra tillbaka justeringskruvarna för att avlasta trycket. Ta bort ortosen under perioder av inaktivitet.

Monteringsanvisningar för symtom på den laterala sidan

Förfarandet för symtom på den laterala sidan exakt de motsatta till instruktionerna för symtom på den mediala sidan (ovan). Se till att justeringen av ortosens passform och kondyldynan är korrekt, justera sidokondyldynan för en fast och bekväm passform. Se till att den stora gelkondyldynan är fäst vid den mediala (inre) kondylkorgen.

MONTERINGSINSTRUKTIONER FÖR ÖKNING ELLER MINSKNING I BENETS OMKRETS

Justera kondyldynor inåt eller utåt

H. Vid minskning eller ökning i omkrets (svullnad), kan trycket mot knät från kondylskydden också vara för stor eller otillräckligt. Kondyldynorna kan justeras medialt eller lateralt (inåt eller utåt) för att anpassas till förändring i omkretsen.

Justering för minskning i omkrets

I. Använd det medföljande verktyget för att vrida de övre och nedre justeringskruvarna på sidorna av de mediala och laterala gångjärnen medurs. Detta kommer att flytta kondyldynorna inåt, tätare mot knäet.

Justering för ökning i omkrets (svullnad)

J. Använd det medföljande verktyget för att vrida övre och nedre justeringskruvar på de mediala och laterala gångjärnens sidor moturs. Detta kommer att flytta kondylskydden utåt, bort från knäet.

ADVARSLER

LÆS TILPASNINGSVEJLEDNINGEN OG ALLE ADVARSLER GRUNDIGT IGENNEM FØR IBRUGTAGNING.

KUN TIL BRUG PÅ EN ENKELT PATIENT.

HVIS DU OPLEVER ØGET SMERTE, HÆVELSE, HUDIRRITATION ELLER EVENTUELLE KOMPLIKATIONER, NÅR DU BRUGER DETTE PRODUKT, SKAL DU STRAKS KONTAKTE DIN LÆGE.

DENNE ANORDNING VIL IKKE FORHINDRE ELLER REDUCERE ALLE SKADER. KORREKT REHABILITERING OG ÆNDRET AKTIVITETSNIVEAU ER OGSÅ EN VIGTIG DEL AF ET SIKKERT BEHANDLINGSPROGRAM. KONTAKT DIN LÆGE, HVIS DU HAR SPØRGSMÅL VEDRØRENDE SIKKER ANVENDELSE AF DETTE PRODUKT UNDER HENSYNTAGEN TIL DIN SYGEHISTORIE.

FORSIGTIG: VEDLIGEHOLDELSE OG RENGØRING AF DETTE PRODUKT ER VIGTIGT, DA DET SIKKER KONTINUERLIG STYRKE OG YDEEVNE. FØLG AFTAGNINGS- OG RENGØRINGSANVISNINGERNE SOM BESKREVET NEDENFOR.

FORSIGTIG: NÅR ORTOSER ANVENDES BILATERALT BØR AKTIVITETEN ÆNDRES EFTER BEHOV FOR AT FORHINDRE, AT HÆNGSLERNE BERØRER HINANDEN.

Hvis der er indtruffet alvorlige hændelser i forbindelse med anordningen, skal dette rapporteres til Breg og den kompetente myndighed i den medlemsstat, hvor brugeren og/eller patienten er bosiddende.

VEJLEDNING TIL JUSTERBART HÆNGSEL

Justering af løstsiddende tilpasningsplader

A. Brug det medfølgende værktøj til at dreje de øvre og nedre justeringsskruer i siderne af de mediale og laterale hængsler med uret. Dette vil bevæge kondylpladerne indad, tættere på knæet. Justér for at opnå en behagelig og ensartet pasform.

Justering af tætsiddende tilpasningsplader

B. Drej de øvre og nedre justeringsskruer i siderne af de mediale og laterale hængsler mod uret. Dette vil bevæge kondylpladerne udad, væk fra knæet.

Justering, hvis den sidder for løst eller for tæt ved de øvre eller nedre pladekanter

C. Kondylpladerne kan vippes, så de passer til knæets kontur. De øvre eller nedre pladekanter kan justeres, så de enten sidder tættere eller mere løst, ved at justere de øvre og nedre justeringsskruer. Drej skrueerne mod uret for at bevæge pladekanten udad, væk fra knæet. Drej skrueerne med uret for at bevæge pladekanten indad, tættere på knæet.

VEJLEDNING TIL COUNTERFORCE PLUS OG X2K UNICOMPARTMENTAL OSTEOARTROSE-KNÆORTOSE

Justér den laterale (udvendige) kondylplade

D. Gå 5 minutter med ortosen på for at positionere ortosen korrekt, og sørg for, at den laterale kondylplade overfører lateral kraft til knæet. Drej de øvre og nedre justeringsskruer i siden af hængslet med uret, hvis der er behov for større lateral kraft for at afhjælpe symptomerne. Dette vil bevæge kondylpladen indad (mod knæet), så der overføres mere lateral kraft til knæet.

E. De øvre og nedre skruer kan justeres individuelt for at tage højde for forskellige knækonturer.

F. Individuel justering af de øvre og nedre skruer fordeler den sideværts kraft mere jævnt, hvilket giver en mere behagelig pasform.

Sørg for, at den store gelkondylplade er fastgjort til den laterale (udvendige) kondylkurv.

Tilpas den mediale (indvendige) kondylplade

G. Sørg for, at ortosen er korrekt tilpasset og den laterale (udvendige) kondylplade er justeret for optimal komfort og smertelindring, og drej justeringskruerne i siden af det mediale hængsel med uret, indtil kondylpladen påfører et fast og behageligt tryk på knæet. Den mediale kondylplade kan også justeres for at afhjælpe forskellige knækonturer og maksimere pladens kontaktområde.

Vigtig bemærkning: Hvis ortosen er påført i en længere periode, kan du opleve ubehag forårsaget af tryk fra de mediale og laterale kondylplader. Drej justeringskruerne mod uret for at aflaste trykket. Fjern ortosen i længere perioder uden aktivitet.

Tilpasningsvejledning ved symptomer på lateral compartmental osteoartrose

Proceduren for symptomer på lateral compartmental osteoartrose er præcis den omvendte af proceduren for symptomer på medial compartmental osteoartrose (ovenfor). Sørg for, at ortosens pasform og justeringen af kondylpladen er korrekt, og justér den laterale kondylplade til en fast og behagelig pasform. Sørg for, at den store gelkondylplade er fastgjort til den mediale (indvendige) kondylkurv.

TILPASNINGSVEJLEDNING FOR TAB ELLER VINDING I BENGJORD

Justering af kondylpladerne indad eller udad

H. Hvis der er tab i gjord eller vinding i gjord (hævelse), er trykket mod knæet fra kondylpladerne eventuelt for stort eller utilstrækkeligt. Kondylpladerne kan justeres medialt eller lateralt (indad eller udad) for at afhjælpe ændring i gjord.

Justering for tab i gjord

I. Brug det medfølgende værktøj til at dreje de øvre og nedre justeringskruer i siderne af de mediale og laterale hængsler med uret. Dette vil bevæge kondylpladerne indad, tættere på knæet.

Justering for vinding i gjord (hævelse)

J. Brug det medfølgende værktøj til at dreje de øvre og nedre justeringskruer i siderne af de mediale og laterale hængsler mod uret. Dette vil bevæge kondylpladerne udad, væk fra knæet.

VAROITUKSET

LUE KIINNITYSOHJEET JA VAROITUKSET HUOLELLISESTI ENNEN LAITTEEN KÄYTTÖÄ.

TÄMÄ LAITE ON TARKOITETTU HENKILÖKOHTAISEEN KÄYTTÖÖN.

OTA VÄLITTÖMÄSTI YHTEYTTÄ LÄÄKÄRIISI, JOS KOET LISÄÄNTYNYTTÄ KIPUA, TURVOTUSTA, IHON ÄRSYTYSTÄ TAI MITÄ TAHANSA MUITA HAITTAVAIKUTUKSIA TÄTÄ TUOTETTA KÄYTTÄESSÄSI.

TÄMÄ LAITE EI EHKÄISE TAI LIEVITÄ KAIKKIA VAMMOJA. ASIANMUKAINEN KUNTOUTUS JA YKSILÖLLISTEN TARPEIDEN MUKAAN SUUNNITELLUT FYSISET AKTIVITEETIT OVAT OLENNAINEN OSA TURVALLISTA HOITO-OHJELMAA. OTA YHTEYTTÄ LÄÄKÄRIISI, JOS SINULLA ON KYSYTTÄVÄÄ TÄMÄN TUOTTEEN TURVALLISESTA KÄYTTÖSTÄ JA SAIRAUSHISTORIASTASI.

HUOMAUTUS: TÄMÄN TUOTTEEN HOIDOSTA JA PUHDISTAMISESTA ON HUOLEHDITTAVA ASIANMUKAISESTI, JOTTA SE PYSYY HYVÄSSÄ KUNNOSSA. RIISU JA PUHDISTA LAITE NOUDATTAMALLA ALLA OLEVIA OHJEITA.

HUOMAUTUS: JOS TUKIA KÄYTETÄÄN SAMANAIKAISESTI MOLEMMISSA POLVISSA, VARMIKSI, ETTÄ MEDIAALISET SARANAT EIVÄT PÄÄSE KOSKETTAMAAN TOISIAAN.

SÄÄDETTÄVÄN SARANAN OHJEET

Löysästi istuvien tyynyjen säätäminen

A. Käytä mukana toimitettua työkalua ja kierrä mediaalisen ja lateraalisen saranan ylempää ja alemmaa säätöruuvia myötäpäivään. Tämä siirtää nivelnastatyynyä sisäänpäin lähemmäksi polvea. Säädä saranat siten, että tyynyt istuvat mukavasti ja tukevat tasaisesti.

Tiukasti istuvien tyynyjen säätäminen

B. Kierrä mediaalisen ja lateraalisen saranan ylempää ja alemmaa säätöruuvia vastapäivään. Tämä siirtää nivelnastatyynyä ulospäin kauemmaksi polvesta.

Ylä- tai alareunastaan liian löysien tai tiukkojen tyynyjen säätäminen

C. Nivelnastatyynyä voidaan kallistaa siten, että ne mukautuvat polven muotoon. Tyynyjen ylä- tai alareunoja voidaan säätää ylempiä tai alempia säätöruuvia kiertämällä siten, että ne istuvat tiukemmin tai löysemmin. Siirrä tyynyn reunaa ulospäin kauemmaksi polvesta kiertämällä ruuvia vastapäivään. Siirrä tyynyn reunaa sisäänpäin lähemmäksi polvea kiertämällä ruuvia myötäpäivään.

TOISPUOLEISEN NIVELRIKON HOITOON KÄYTETTÄVIEN COUNTERFORCE PLUS- JA X2K-OA-TUKIEN OHJEET

Lateraalisen (ulomman) nivelnastatyynyn säätäminen

D. Kävele noin 5 minuutin ajan, jotta tuki asettuu paikoilleen, ja varmista, että lateraalinen nivelnastatyyny kohdistaa polveen lateraalista voimaa. Jos oireiden lievittämiseen tarvitaan enemmän lateraalista voimaa, kierrä saranan ylempää ja alemmaa säätöruuvia myötäpäivään. Tämä siirtää nivelnastatyynyä sisäänpäin (polvea kohti), jolloin polveen kohdistuva lateraalinen voima kasvaa.

E. Ylempi ja alempi säätöruuvi voidaan säätää eri tavoin, jotta tuki mukautuu polven muotoon.

F. Ylemmän ja alemman säätöruuvien säätäminen eri tavoin parantaa tuen käyttömukavuutta, sillä lateraalinen voima jakautuu silloin tasaisemmin.

Varmista, että suurikokoinen geelinivelnastatyyny on kiinnitetty lateraaliseen (ulompaan) nivelnastatyynyn pidikkeeseen.

Jos laitteeseen liittyen sattuu vakava vaaratilanne, siitä tulee ilmoittaa Bregille ja käyttäjän ja/tai potilaan jäsenmaan valvontaviranomaiselle.

Mediaalisen (sisemmän) nivelnastatyynyn säätäminen

G. Kun tuki on kiinnitetty oikein ja lateraalinen (ulompi) nivelnastatyyny on säädetty siten, että se tarjoaa optimaalisen mukavuuden ja kivun lievityksen, kierrä mediaalisen saranan säätöruuveja myötöpäivään, kunnes nivelnastatyyny koskettaa polvea ja kohdistaa siihen napakan, miellyttävän voiman. Mediaalinen nivelnastatyyny voidaan myös säätää siten, että se mukautuu polven muotoon ja tyynyn kosketuspinta on mahdollisimman suuri.

Tärkeä kommentti: Mediaalisen tai lateraalisen nivelnastatyynyn kohdistama voima saattaa tuntua epämiellyttävältä, jos tukea käytetään pidempiä aikoja kerrallaan. Kevennä voimaa säätöruuveja käyttämällä. Riisu tuki, kun polvea ei kuormiteta.

Lateraalisen nivelrikon hoitoon käytettävän tuen säätäminen

Lateraalisen nivelrikon hoitoon käytettävän tuen säätäminen tapahtuu täsmälleen päinvastoin kuin (yllä kuvattu) mediaalisen nivelrikon hoitoon käytettävän tuen säätäminen. Varmista, että tuki on kiinnitetty oikein ja nivelnastatyynyjen säädöt ovat oikeat, ja säädä sitten lateraalinen nivelnastatyyny uudelleen siten, että se istuu napakasti ja miellyttävästi. Varmista, että suurikokoinen geelinivelnastatyyny on kiinnitetty mediaaliseen (sisempään) nivelnastatyynyn pidikkeeseen.

TUEN SÄÄTÄMINEN POLVEN YMPÄRYSMITAN KASVAESSA TAI PIENENTYESSÄ

Nivelnastatyynyjen säätäminen sisäänpäin tai ulospäin

H. Jos polven ympärystä pienenee tai kasvaa (turvotus), nivelnastatyynyjen polveen kohdistama voima saattaa olla liian suuri tai riittämätön. Nivelnastatyynyjä voidaan säätää mediaalisesti tai lateralisesti (sisäänpäin tai ulospäin) polven ympärystän muuttuessa.

Säätäminen ympärystän pienentyessä

I. Käytä mukana toimitettua työkalua ja kierrä mediaalisen ja lateraalisen saranan ylempää ja alemmaa säätöruuvia myötöpäivään. Tämä siirtää nivelnastatyynyjä sisäänpäin lähemmäksi polvea.

Säätäminen ympärystän kasvaessa (turvotus)

J. Käytä mukana toimitettua työkalua ja kierrä mediaalisen ja lateraalisen saranan ylempää ja alemmaa säätöruuvia vastapäivään. Tämä siirtää nivelnastatyynyjä ulospäin kauemaksi polvesta.

⚠ ADVARSLER

LES TILPASNINGSANVISNINGENE OG ADVARSLERNE NØYE FØR BRUK.

KUN FOR ÉN PASIENT.

DERSOM DU SKULLE FÅ MERE SMERTER, HEVELSER, HUDIRRITASJON ELLER ANDRE BIVIRKNINGER MENS DU BRUKER DETTE PRODUKTET, TA UMIDDELBAR KONTAKT MED HELSEPERSONELL.

DENNE ENHETEN VIL IKKE HINDRE ELLER REDUSERE ALLE SKADER. RIKTIG REHABILITERING OG ENDRING AV AKTIVITETER ER OGSÅ VIKTIGE DELER AV ET SIKKERT BEHANDLINGSPROGRAM. SNAKK MED AUTORISERT HELSEPERSONELL HVIS DU HAR SPØRSMÅL RUNDT TRYGG BRUK AV DETTE PRODUKTET I SAMBAND MED DIN HELSEHISTORIKK.

FORSIKTIG: VEDLIKEHOLD OG RENGJØRING AV DETTE PRODUKTET ER VIKTIG FOR VEDVARENDE STYRKE OG YTELSE. FØLG FJERNE- OG RENGJØRINGSPROSESSEN BESKREVET NEDENFOR.

FORSIKTIG: NÅR DU BRUKER STØTTER PÅ BEGGE SIDER, ENDRER AKTIVITETEN ETTER BEHOV FOR Å HOLDE DE INNVENDIGE HENGSELENE FRA KONTAKT MED HVERANDRE.

INSTRUKSJONER FOR JUSTERBAR HENGSEL

Justering av løse tilpasningsputer

A. Bruk det medfølgende verktøyet for å vri de øvre og nedre justeringsskruene på sidene av mediale og laterale hengsler med klokken. Dette vil bevege leddputene innover, tettere mot kneet. Juster til en komfortabel og konsistent passform.

Justering av stramme tilpasningsputer

B. Vri de øvre og nedre justeringsskruene på sidene av mediale og laterale hengsler mot klokken. Dette vil bevege leddputene utover, bort fra kneet.

Justering hvis øvre eller nedre kant av putene er for løs eller stram

C. Leddputer kan vippes for å passe formen på kneet. Øvre eller nedre kant av putene kan justeres for strammere eller løsere tilpasning ved å vire øvre eller nedre justeringsskrue. Vri skruene mot klokken for å bevege putekanten utover, bort fra kneet. Vri skruene med klokken for å bevege putekanten innover, tettere mot kneet.

INSTRUKSJONER FOR COUNTERFORCE PLUS OG X2K-OA UNIKOMPARTMENTAL OSTEOARTRITT

Juster den laterale (ytre) leddputen

D. Gå i 5 minutter med støtten på for å posisjonere støtten riktig, og pass på at den laterale leddputen setter lateralt trykk på kneet. Hvis det kreves mer sideveis kraft for å lindre symptomene, dreier du de øvre og nedre justeringsskruene på siden av hengelet med klokken. Dette vil flytte leddputen innover (mot kneet) og legge mer sideveis press på kneet.

E. Øvre og nedre justeringsskrue kan justeres forskjellig for å passe til de forskjellige knekonturene.

F. For å få mer komfort kan de øvre og nedre skruene justeres forskjellig for å fordele den laterale kraften jevner.

Kontroller at den store gel-leddputen er festet til den laterale (ytre) kondylskålen.

Hvis det har forekommet alvorlige hendelser i forbindelse med utstyret, skal det rapporteres til Breg og kompetent myndighet i medlemsstaten der brukeren og/eller pasienten er bosatt.

Tilpass den mediale (indre) leddputen

G. Med støtten riktig tilpasset og den laterale (ytre) leddputen justert for optimal komfort og smertelindring, vrir du justeringskruene på siden med den mediale hengselen med urviseren til leddputen berører kneet med fast og komfortabelt trykk. Den mediale leddputen kan også justeres for å passe til forskjellige knekonturer slik at putens kontaktområde blir så stort som mulig.

Viktig merknad: Når du bruker støtten over lengre tid, kan du oppleve at trykket fra de mediale eller laterale leddputene blir ubehagelig. Vri justeringskruene litt tilbake for å lette trykket. Ta av støtten i perioder uten aktivitet.

Tilpasningsinstruksjoner for laterale kompartmentsymptomer

Prosedyren for laterale kompartmentsymptomer er nøyaktig den motsatte som instruksjonene for mediale kompartmentsymptomer (over). Kontroller at støtten passer og leddputejusteringene er riktige, rejuster laterale leddputer for fast og komfortabel passform. Kontroller at den store gel-leddputen er festet til den mediale (indre) kondylskålen.

TILPASNING SINSTRUKSJONER FOR ØKT ELLER REDUSERT BENOMKRETS

Justering av leddputene, innover eller utover

H. Hvis omkretsen av benet minsker eller øker (opphovning), kan trykket mot kneet fra leddputene være for stort eller utilstrekkelig. Leddputer kan justeres medialt eller lateralt (innover eller utover) for å håndtere endring av omkretsen.

Justering for redusert omkrets

I. Bruk det medfølgende verktøyet for å vri de øvre og nedre justeringskruene på sidene av mediale og laterale hengsler med klokken. Dette vil bevege leddputene innover, tettere mot kneet.

Justering for økt omkrets (opphovning)

J. Bruk det medfølgende verktøyet for å vri de øvre og nedre justeringskruene på sidene av mediale og laterale hengsler mot klokken. Dette vil bevege leddputene utover, bort fra kneet.

⚠️ ATENȚIONĂRI

CITIȚI CU ATENȚIE INSTRUCȚIUNILE DE FIXARE ȘI ATENȚIONĂRILE ÎNAINTE DE UTILIZARE.

DOAR PENTRU UTILIZARE DE CĂTRE UN SINGUR PACIENT.

DACĂ EXPERIMENTAȚI DURERE CU INTENSITATE CRESCUTĂ, UMFLARE, IRITAȚIA PIELII SAU ORICE ALTĂ REACȚIE ADVERSĂ ÎN TIMP CE UTILIZAȚI ACEST PRODUS, CONSULTAȚI IMEDIAT MEDICUL.

ACEST DISPOZITIV NU VA PREVENI SAU REDUCE TOATE RĂNIRILE. RECUPERAREA CORECTĂ ȘI MODIFICAREA ACTIVITĂȚII SUNT, DE ASEMENEA, O PARTE ESENȚIALĂ A UNUI PROGRAM SIGUR DE TRATAMENT. CONSULTAȚI PERSONALUL MEDICAL LICENȚIAT DACĂ AVEȚI ÎNTREBĂRI CU PRIVIREA LA APLICAREA ÎN SIGURANȚĂ A ACESTUI PRODUS ÎN LEGĂTURĂ CU ANTECEDENTELE DVS. MEDICALE.

PRECAUȚIE: ÎNGRIJIREA ȘI CURĂȚAREA ACESTUI PRODUS SUNT ESENȚIALE PENTRU CONTINUA REZISTENȚĂ ȘI PERFORMANȚĂ. RESPECTAȚI PROCESUL DE SCOATERE ȘI CURĂȚARE DESCRIS MAI JOS.

PRECAUȚIE: CÂND UTILIZAȚI ORTEZELE BILATERAL, MODIFICAȚI ACTIVITATEA CÂT ESTE NECESAR PENTRU A EVITA CA BALAMALELE MEDIANE SĂ FIE ÎN CONTACT UNA CU ALTA.

Dacă s-a produs un incident serios în legătură cu dispozitivul, raportați către Breg și către autoritatea competentă a statului membru în care este stabilit utilizatorul și/sau pacientul.

INSTRUCȚIUNI PENTRU BALAMA REGLABILĂ

Reglare pentru protecții de fixare atașabile

A. Folosiți cheia livrată pentru ajustarea șuruburilor de reglare superior și inferior de pe laturile balamalelor mediale și laterale în sensul acelor de ceasornic. Aceasta va deplasa protecțiile de condil spre interior, mai strâns pe genunchi. Reglați pentru o ajustare confortabilă și precisă.

Reglare pentru protecții de fixare strânse

B. Rotiți șuruburile de reglare superior și inferior de pe laturile balamalelor mediale și laterale în sens contrar acelor de ceasornic. Aceasta va deplasa protecțiile de condil spre exterior, mai departe de genunchi.

Reglare dacă este prea strâns sau prea larg la marginea superioară sau inferioară a protecțiilor

C. Protecțiile de condil se pot îndoi pentru a se potrivi pe conturul genunchiului. Marginea superioară și inferioară a protecțiilor se poate regla pentru a se fixa mai strâns sau mai larg prin rotirea șuruburilor de reglare superior sau inferior. Rotiți șuruburile în sens contrar acelor de ceasornic pentru a muta protecția spre exterior, mai departe de genunchi. Rotiți șuruburile în sensul acelor de ceasornic pentru a muta protecția spre interior, mai strâns pe genunchi.

INSTRUCȚIUNI PENTRU COUNTERFORCE PLUS ȘI X2K-OA OSTEOARTRITĂ UNICOMPARTIMENTALĂ

Reglați protecția de condil lateral (exterior)

D. Cu orteza montată, plimbați-vă 5 minute pentru a poziționa orteza corect și a vă asigura că protecția laterală de condil aplică forță lateral pe genunchi. Dacă este necesară o forță laterală mai mare pentru a ușura simptomele, rotiți șuruburile de ajustare superior și inferior de pe marginea balamalei în sensul acelor de ceasornic. Aceasta va deplasa pernuța de conectare spre interior (spre genunchi), aplicând mai multă forță laterală pe genunchi.

E. Șuruburile superior și inferior de ajustare pot fi ajustate diferit pentru a se potrivi diferitelor forme de genunchi.

F. Pentru mai mult confort, diferitele reglări ale șuruburilor superior și inferior vor distribui forța laterală mai uniform.

Asigurați-vă că pernuța de conectare mare cu gel este atașată la coșul de conectare lateral (exterior).

Montați protecția de condil medial (interior)

G. Cu orteza montată corect și protecția de condil lateral (exterior) ajustată pentru confort optim și ameliorarea durerii, rotiți șuruburile de reglare pe partea balamalei mediane în sensul acelor de ceasornic până ce protecțiile de condil este în contact cu genunchiul cu o presiune fermă, confortabilă. Protecția de condil medial poate fi, de asemenea, ajustată pentru a se adapta unor forme variate de genunchi și se a maximiza zona de contact a protecției.

Notă Importantă: Când purtați orteza pe o perioadă mai extinsă este posibil să prezentați disconfort cauzat de presiunea de pe protecțiile de condil medial sau lateral. Întoarceți înapoi șuruburile de reglare pentru a diminua presiunea. Scoateți orteza în timpul perioadelor de inactivitate.

Instrucțiuni de montare pentru simptome de compartiment lateral

Procedura pentru simptomele de compartiment lateral este exact inversul instrucțiunilor pentru simptomele de compartiment medial (de mai sus). Asigurați-vă că fixarea ortezei și ajustarea protecției de condil sunt corecte, ajustați din nou protecția de condil lateral pentru o fixare fermă, confortabilă. Asigurați-vă că protecția de condil mare cu gel este atașată la coșul de condil medial (interior).

INSTRUCȚIUNI DE MONTARE PENTRU MĂRIREA SAU MICȘORAREA CIRCUMFERINȚEI PICIORULUI

Ajustarea protecțiilor de condil spre interior sau spre exterior

H. Dacă există o mărire sau o micșorare a circumferinței piciorului (umflare), presiunea pe genunchi exercitată de protecțiile de condil poate fi prea mare sau insuficientă. Protecțiile de condil pot fi ajustate medial sau lateral (spre interior sau spre exterior) pentru a se adapta la modificarea circumferinței.

Ajustarea pentru micșorarea circumferinței

I. Folosiți cheia livrată pentru ajustarea șuruburilor de reglare superior și inferior de pe laturile balamalelor mediale și laterale în sensul acelor de ceasornic. Aceasta va deplasa protecțiile de condil spre interior, mai strâns pe genunchi.

Ajustarea pentru mărirea circumferinței (umflare)

J. Folosiți cheia furnizată pentru ajustarea șuruburilor de reglare superior și inferior de pe laturile balamalelor mediale și laterale în sens contrar acelor de ceasornic. Aceasta va deplasa protecțiile de condil spre exterior, mai departe de genunchi.

⚠ OSTRZEŻENIA

PRZED ROZPOCZĘCIEM UŻYTKOWANIA WYROBU NALEŻY UWAŻNIE PRZECZYTAĆ INSTRUKCJE I OSTRZEŻENIA DOTYCZĄCE JEGO NAKŁADANIA.

WYRÓB NADAJE SIĘ WYŁĄCZNIE DO STOSOWANIA U JEDNEGO PACJENTA.

W PRZYPADKU WYSTĄPIENIA NASILONEGO BÓLU, OBRZĘKU, PODRAŻNIENIA SKÓRY LUB JAKIEJKOLWIEK INNEJ REAKCJI NIEPOŻĄDANEJ PODCZAS STOSOWANIA TEGO PRODUKTU, NATYCHMIAST SKONTAKTOWAĆ SIĘ Z LEKARZEM PROWADZĄCYM.

TO URZĄDZENIE NIE ZAPOBIEGA WSZYSTKIM OBRAŻENIOM ANI NIE ZMNIEJSZA ICH ZAKRESU. ISTOTNYM ELEMENTEM BEZPIECZNEGO PROGRAMU LECZENIA JEST RÓWNIEŻ ODPOWIEDNIA REHABILITACJA I MODYFIKACJA AKTYWNOŚCI FIZYCZNEJ. W PRZYPADKU JAKICHKOLWIEK PYTAŃ DOTYCZĄCYCH BEZPIECZNEGO STOSOWANIA TEGO WYROBU MEDYCZNEGO DLA PRZYPADKU SCHORZEŃ PACJENTA, NALEŻY SKONSULTOWAĆ SIĘ Z LICENCJONOWANYM LEKARZEM.

UWAGA: PIELĘGNACJA I CZYSZCZENIE TEGO PRODUKTU SĄ KLUCZOWE DLA JEGO DALSZEJ TRWAŁOŚCI I WYDAJNOŚCI. POSTĘPOWAĆ ZGODNIE Z PROCESEM ODPINANIA I CZYSZCZENIA OPISANYM PONIŻEJ.

UWAGA: PODCZAS UŻYWANIA ORTEZ NA PRAWEJ I LEWEJ NODZE JEDNOCZEŚNIE NALEŻY MODYFIKOWAĆ AKTYWNOŚĆ FIZYCZNĄ, ABY NIE DOPUSZCZAĆ DO STYKANIA SIĘ ŚRODKOWYCH ZAWIASÓW.

W przypadku wystąpienia jakiegokolwiek poważnego zdarzenia pozostającego w związku z wyrobem, należy powiadomić o tym firmę Breg i właściwy organ państwa członkowskiego zamieszkiwanego przez użytkownika i/ lub pacjenta.

INSTRUKCJE DOTYCZĄCE REGULOWANYCH ZAWIASÓW

Regulacja w przypadku luźnego dopasowania podkładek amortyzujących

A. Za pomocą dołączonego narzędzia obrócić górną i dolną śrubę regulacyjną z boku środkowego i bocznego zawiasu w prawo. Spowoduje to przesunięcie podkładki kłykciowej do wewnątrz i wywarcie większego docisku na kolano. Ustawić położenie podkładki tak, aby uzyskać wygodne, jednolite w całym zakresie ruchu dopasowanie.

Regulacja ciasno przylegających podkładek

B. Obrócić górną i dolną śrubę regulacyjną z boku środkowego i bocznego zawiasu w lewo. Spowoduje to wysunięcie podkładki kłykciowej na zewnątrz, z dala od kolana.

Regulacja w przypadku zbyt wielkiego luzu lub niedostatecznego luzu przy górnej lub dolnej krawędzi podkładki

C. Podkładki kłykciowe można odchyłać, aby dopasować ich ułożenie do indywidualnego kształtu kolana. Górną lub dolną krawędź podkładek można wyregulować w celu ściślejszego lub luźniejszego dopasowania, poprzez obrócenie górnej lub dolnej śruby regulacyjnej. Obrócić śruby w lewo, aby przesunąć krawędź podkładki na zewnątrz, od kolana. Obróć śruby w prawo, aby przesunąć krawędź wkładki do wewnątrz, zmniejszając ilość luzu przykolanowego.

INSTRUKCJE STOSOWANIA WYROBÓW COUNTERFORCE PLUS I X2K-OA W PRZYPADKU JEDNOPRZEDZIAŁOWEGO ZAPALENIA KOŚCI I STAWÓW

Regulacja położenia bocznej (zewnątrznej) podkładki kłykciowej

D. Po założeniu ortozy maszeruj 5 minut, aby prawidłowo ją ustawić na stawie i upewnić się, że boczna wkładka kłykciowa wywiera na kolano siłę poprzeczną. Jeśli do złagodzenia objawów wymagana jest większa siła poprzeczna, obróć górną i dolną śrubę regulacyjną z boku zawiasu w prawo. Spowoduje to przesunięcie wkładki kłykciowej do wewnątrz (w kierunku kolana), co zapewni przyłożenie większej siły poprzecznej do kolana.

E. Górną i dolną śrubę nastawczą można regulować w różny sposób, aby dopasować ustawienie wkładki do różnych konturów kolan.

F. Dla zapewnienia większego komfortu różne ustawienia górnej i dolnej śruby nastawczej skutkują bardziej równomiernym rozłożeniem siły poprzecznej.

Upewnij się, że duża żelowa podkładka kłykciowa jest przymocowana do bocznego (zewnątrznego) kosza kłykciowego.

Dopasowanie przysiódkowej (wewnętrznej) podkładki kłykciowej

G. Przy prawidłowo dopasowanej ortezie i bocznej (zewnątrzej) podkładce kłykciowej, dostosowanej dla uzyskania optymalnego komfortu i złagodzenia bólu, obracać śruby regulacyjne z boku zawiasu środkowego w prawo, aż wkładka kłykciowa zetknie się z kolanem wywierając na nie mocny, wygodny nacisk. Przysiódkową podkładkę kłykciową można również regulować, aby dopasować ją do konturów kolana o indywidualnych cechach fizycznych i zmaksymalizować powierzchnię kontaktu podkładki.

Ważna uwaga: Podczas noszenia ortezy przez przedłużony okres, możliwe jest odczuwanie dyskomfortu spowodowanego uciskiem od środkowych lub bocznych podkładek kłykciowych. Odkręcić śruby regulacyjne, aby zmniejszyć siłę wywieranego nacisku. W okresach braku aktywności ortezę należy zdejmować.

Instrukcja nakładania ortezy w przypadku objawów przedziału bocznego

Postępowanie w przypadku objawów pochodzących z przedziału bocznego jest dokładną odwrotnością instrukcji podanych dla objawów pochodzących z przedziału środkowego (powyżej). Upewnij się, że dopasowanie ortezy i ustawienie podkładki kłykciowej są prawidłowe, ponownie wyregulować ułożenie bocznej podkładki kłykciowej, aby zapewnić stabilne i wygodne dopasowanie. Upewnij się, że do środkowego (wewnętrznego) koszyka kłykcia została przymocowana duża żelowa podkładka kłykciowa.

INSTRUKCJE DOPASOWANIA ORTEZY W PRZYPADKU ZWIĘKSZENIA LUB ZMNIJSZENIA OBWODU NOGI

Regulacja podkładek kłykciowych do wewnątrz lub na zewnątrz

H. W przypadku zmniejszenia lub zwiększenia (obrzęk) obwodu nogi, nacisk na kolano wywierany przez podkładki kłykciowe może być zbyt duży lub niewystarczający. Podkładki kłykciowe można regulować w kierunku środkowym lub bocznym (do wewnątrz lub na zewnątrz), aby dostosować ich ułożenie do zmiany obwodu.

Regulacja w przypadku zmniejszenia obwodu nogi

I. Za pomocą dołączonego narzędzia obrócić górną i dolną śrubę regulacyjną z boku środkowego i bocznego zawiasu w prawo. Spowoduje to przesunięcie podkładki kłykciowej do wewnątrz i wywarcie większego docisku na kolano.

Regulacja w przypadku przyrostu wartości obwodu nogi (obrzęk)

J. Za pomocą dołączonego narzędzia obrócić górną i dolną śrubę regulacyjną z boku środkowego i bocznego zawiasu w lewo. Spowoduje to wysunięcie podkładki kłykciowej na zewnątrz, z dala od kolana.



2382 Faraday Avenue, Suite 300

Carlsbad, CA 92008 U.S.A.

Toll Free Tel: 1-800-321-0607

Local: +1-760-795-5440

Fax: +1-760-795-5295

www.breg.com